

Ultraconge- ladores

Serie UF V

Página 6

Opciones y accesorios

Página 9

El respeto por el medio ambiente es crucial en los nuevos ultracongeladores BINDER. Esto incluye, en particular, la mejor eficiencia energética de su clase y la eliminación de refrigerantes perjudiciales para el medio ambiente. Un concepto de seguridad multifásica que se puede componer individualmente y adaptarse así a cualquier entorno de instalación. Con el tamaño de los equipos adaptado a la práctica y las elaboradas opciones, así como los prácticos accesorios, dispone de todo lo necesario para almacenar con fiabilidad y a largo plazo las muestras más valiosas y sensibles.

VENTAJAS A SIMPLE VISTA



EJEMPLAR RESPETO POR EL MEDIO AMBIENTE

Seria UFV

Empleando la más moderna tecnología de refrigeración con refrigerantes climáticamente neutros y con un consumo energético mínimo gracias a un aislamiento térmico de vacío de gran superficie.



MANEJO CÓMODO DE LA PUERTA

Seria UFV

La apertura de la puerta puede efectuarse manualmente con una palanca de cierre ergonómica u, opcionalmente, presionando un botón del cierre de puerta electromecánico. El control de acceso electrónico puede realizarse mediante teclado numérico (opción).



MÍNIMA FORMACIÓN DE HIELO

Seria UFV

Nuevo concepto de junta de puerta, que minimiza la tendencia a la formación de hielo en el marco de la puerta y facilita, al mismo tiempo, la eliminación del hielo.



CALIDAD DURADERA

Seria UFV

La cámara interna, las baldas y las puertas interiores son íntegramente de acero inoxidable.

DIMENSIONES INCL. COMPONENTES Y CONEXIONES [MM]

UFV 500

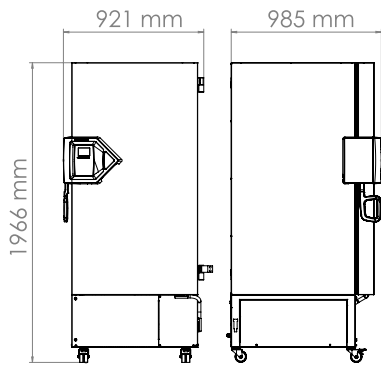

UFV 700

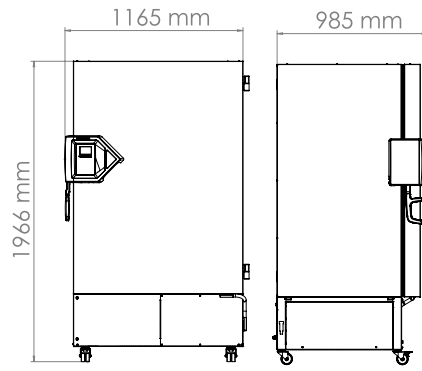

EXTRACTO DE OPCIONES Y ACCESORIOS

Puertas de compartimento de espuma con junta

Especialmente apto para aperturas frecuentes de la puerta.

Seria UF V

Sistema de acceso de la puerta

Compuesto por un cierre de puerta electromecánico y un control electrónico de acceso por teclado numérico.

Seria UF V

Sistema de alarma

Sistema con batería de respaldo para asegurar el funcionamiento del indicador de temperatura, los mensajes de alarma ópticos y acústicos y la comunicación de datos.

Seria UF V

Bastidores de cámara

Gran selección de bastidores de aluminio o acero inoxidable así como de cajas de crioconservación.

Seria UF V

Servicios

Puede solicitar los servicios de instalación, mantenimiento, calibración, validación o de garantía en el marco de un contrato de servicio de mantenimiento o por separado. Encontrará más información en el capítulo Accesorios y servicios.

Seria UF V

BINDER INDIVIDUAL

Basándonos en un producto en serie BINDER, desarrollamos y realizamos soluciones personalizadas, tanto equipos individuales como pequeñas series. Todos los productos están probados y certificados y se suministran con garantía total de funcionamiento y garantía de calidad. Encontrará más información en el capítulo Accesorios y servicios.

Seria UF V

► Todos los extras online go2binder.com/es-opciones

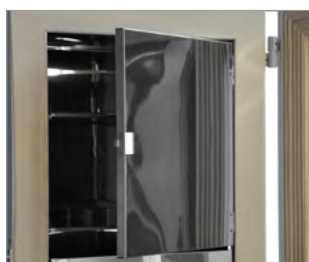

Puertas de compartimento de espuma con junta



Sistema de acceso de la puerta



Sistema de alarma



Selección de bastidores y cajas

